

Válvulas de comando manual sandwich KV 10 - 60 lts/min



Características Standard:

- Circuito paralelo.
- Reguladora de pressão ajustável.
- Corpo alto com válvula de retenção.
- Simples e duplo efeito.

Características Opcionais:

- Circuitos serie e tandem.
- Variedade de carretéis.
- Centro fechado.
- Conexão de pressão a seguir.
- Válvulas auxiliares.

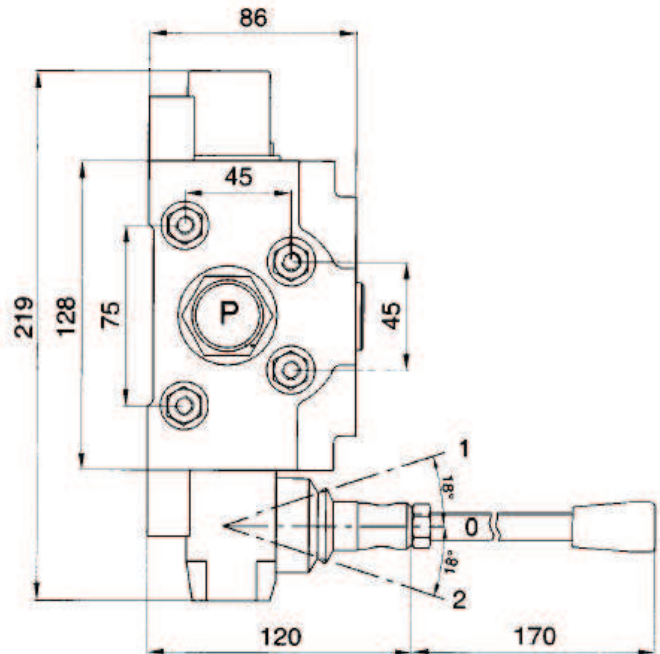
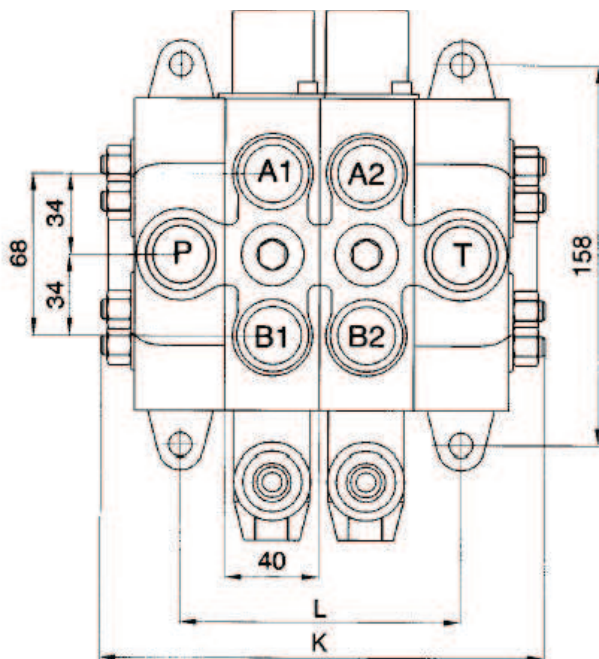

Especificaciones Técnicas:

- Quantidade de corpos: 1 a 11
 Vazão nominal: 67 lts/min
 Pressão máx. de trabalho: 320 bar
 Pressão máx. de retorno: 30 bar
 Torque de fixação: 28 Nm

Temperatura do óleo: 50°C
 Viscosidade do óleo: 32 cSt

TIPO	L (mm)	K (mm)	Peso (kg)
KV10/1	73	166	7,75
KV10/2	113	206	10,68
KV10/3	153	246	13,60
KV10/4	193	286	16,73
KV10/5	233	326	25,1
KV10/6	273	366	29,5
KV10/7	313	406	33,8
KV10/8	353	446	38,1
KV10/9	393	486	42,4

